

OneCBS Sails
 Christian Binder GmbH
 Schwechaterstrasse 35 2322 Zwölfaxing

Name			
Adresse			
Telefon		Fax	
Email		Mobil	
Boot		Baujahr/Type	
Besonderes			

P	Vorliek des Großsegels - ok/max
E	Unterliek des Großsegels - ok/max
E1	Abstand Mast-Achterstag Höhe Großbaum
I	Fockfallauslass über Deck
I2	Top-Fallauslass über Deck
J	Vorstagsanschlag bis Mastvorderkante
J2	Bugsprit bis Mastvorderkante
O	Länge Vorstag
VL	Vorliekslänge - ok/max
Q	Höhe Refftrommel
T1	Vorstag - Anfang Schiene (außerh. Wanten)
T2	Vorstag - Ende Schiene (außerh. Wanten)
AL	Fockfallauslass - Ende Schiene

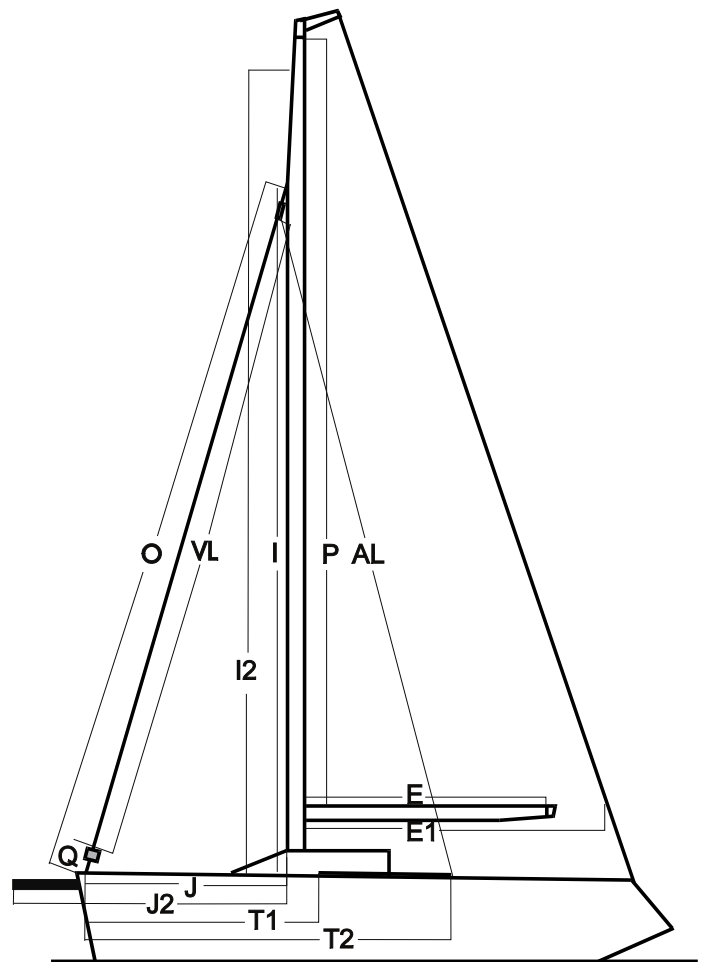

Mast

Masttype	<input type="checkbox"/> Verjüngung	<input type="checkbox"/> Toptak.	<input type="checkbox"/> 7/8
Salinge	Pfeilung	Backstagen	

Bearbeitet von: _____

Datum: _____

Großsegel

Mastrutscher
 Typ _____

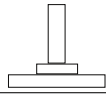

Mastrutscher
 Typ _____



Tau _____

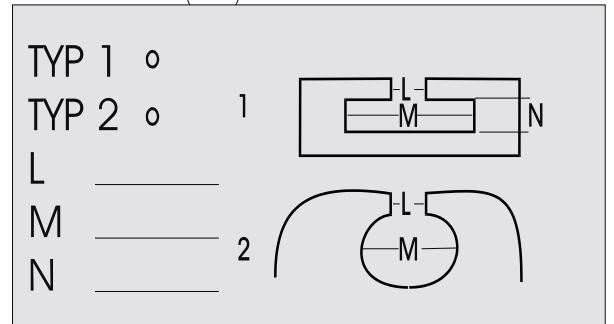
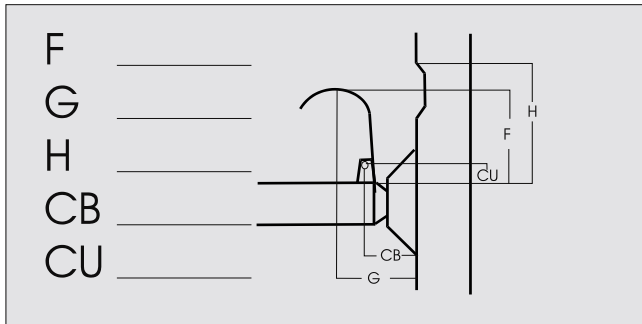

Reffreihen _____

Position _____

Einleinenreff _____

Unterliek-Tau _____

SH-Rutscher _____

Weicher Fußteil

Segelzeichen _____

Farbe _____

Segelnummer _____

Farbe _____

Vorsegel

<input type="checkbox"/> Reffgenua	Lufttpe _____	Einfädler _____
Ausführung	Kopf _____	Hals _____
<input type="checkbox"/> UV-Schutz	Farbe _____	Seite _____
<input type="checkbox"/> Fenster	Größe _____	Position _____
<input type="checkbox"/> Über Reling	Höhe _____	Bugkorb _____
<input type="checkbox"/> Stagreiter	<input type="checkbox"/> Zippverschluss	<input type="checkbox"/> Luvtasche

Rollreffanlage (neu)

Pin-to-Pin _____	Bolzen oben _____	Bolzen unten _____
Fockfall _____	Spifall _____	Umlenk. _____